



imh

INTERNATIONAL MATERIAL HANDLING

34, rue Henri de Vilmorin - 94400 Vitry-sur-Seine - France
Tél. +33 (0) 1 84 23 02 25 - Fax +33 (0) 1 84 16 67 06
info@imh-europe.eu www.imh-europe.eu

**Importateur officiel
pour la France
des marques
Bendi, Drexel et Samag**

BENDI B55AC

CHARIOT ÉLECTRIQUE À MÂT ARTICULÉ 4 ROUES GRANDE CAPACITÉ ET MULTI-FONCTIONS

FICHE TECHNIQUE



Le Bendi B55AC est un chariot électrique 4 roues de forte capacité équipé de deux roues avant en polyuréthane souple et deux roues arrière en pneus pleins souples. Optimisation de la densité de stockage en allées étroites, polyvalence, productivité et confort sont les maîtres-mots qui caractérisent ce chariot qui évolue aussi bien en intérieur qu'en extérieur.

▼ DONNÉES STANDARDS

- Capacité 2500 kg
- Hauteur d'élévation jusqu'à 9140 mm
- Largeur d'allée 2334 mm
- Mâts triplex ou quadruplex à grande visibilité
- Tablier à déplacement latéral avec course de 285 mm
- Dosseret de charge hauteur 914 mm
- Travail en intérieur et extérieur
- Essieu articulé et pendulaire de 1219 mm de large
- Roues arrière en pneus pleins souples
- Roues avant en polyuréthane
- Articulation DuraSteer™ de 180° garantie 5 ans
- Double transmission arrière
- Variateurs de traction et hydraulique Asynchrone
- Moteurs de traction et hydraulique Asynchrone
- Assise confortable avec l'ensemble des commandes à portée de main
- Affichage digital complet avec compteur horaire, auto-diagnostic et niveau de décharge batterie
- Siège en tissu réglable et pivotant
- Accoudoir et colonne de direction réglables, ceinture de sécurité, contact à clé, klaxon
- Direction assistée hydraulique DuraSteer™
- Protège-conducteur à quatre pieds
- Contact de présence intégré dans le siège conducteur
- Chassis robuste réalisé entièrement par robot
- Pré-cablage pour informatique embarqué
- Compatible avec tout accessoire classe IIA
- Accessibilité accrue pour les opérations de maintenance

▼ OPTIONS

- Autres dimensions de fourches
- Phares de travail à LED, feu à éclat, feux arrière
- Positionneur de fourches intégré
- Fonctions hydrauliques complémentaires
- Pneus non-marquants
- Siège en vinyle
- Bac pour sortie latérale de la batterie
- Indicateur laser de la hauteur des fourches
- Caméra intégrée dans le tablier avec moniteur couleur LCD
- Protection chambre froide -30°
- Autres options sur demande

BENDI B55AC

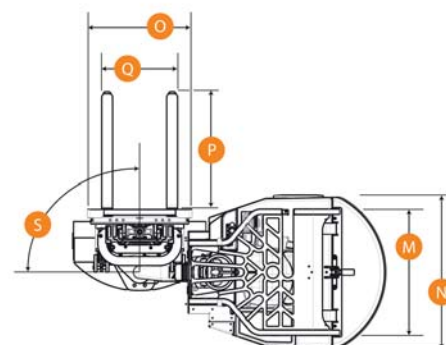
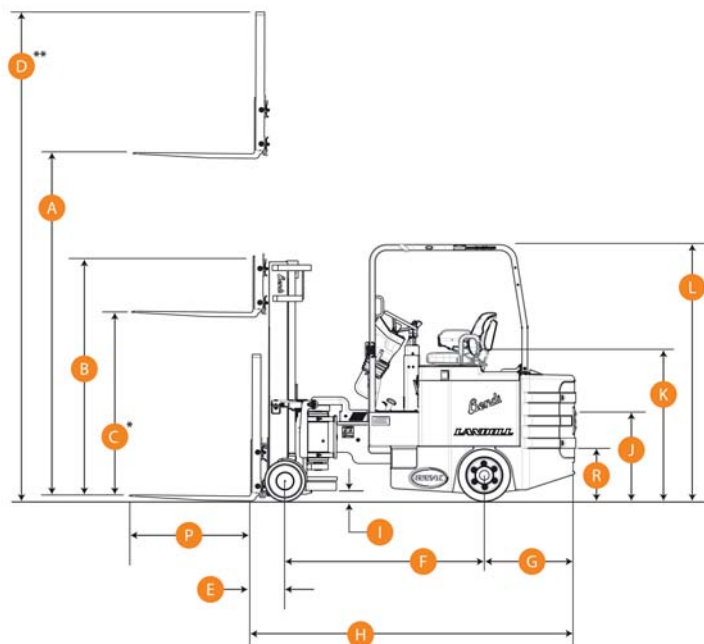

DIMENSIONS DES MÂTS					
Modèle	Type de mât	Hauteur de levée			
		A	B	C	D
B55AC	Triplex	4780	2110	1190	5690
		5030	2210	1300	5940
		5490	2410	1500	6400
		5660	2490	1570	6580
		6150	2720	1800	7060
		6550	2920	2010	7470
		6910	3070	2160	7820
		7520	3280	2360	8430
	7920	3350	2440	8840	
	8200	3510	2590	9120	
	9140	3960	3050	10060	
	Quadriplex	6350	2310	1400	7260
		6600	2410	1500	7520
		7010	2590	1680	7920
7490		2770	1850	8410	
8000		2970	2060	8920	

* Levée libre avec dossier de charge de 914 mm

** Hauteur du mât déployé avec dossier de charge de 914 mm

DONNÉES TECHNIQUES

		B55AC	
Modèle		B55AC	
Capacité		2495	kg
Centre de gravité		600	mm
Poids	Avec batterie	7705	kg
Vitesse de translation	En charge	10,5	km/h
	À vide	11,3	km/h
Vitesse de levée	En charge	0,46	m/s
	À vide	0,56	m/s
Vitesse de descente	En charge	0,51	m/s
	À vide	0,46	m/s
Inclinaison	Avant/arrière jusqu'à 7400 mm	3 / 3	deg
	de 7400 à 9140 mm	1 / 3	deg
Distance du talon de fourche à l'axe de l'essieu avant	E	310	mm
Empattement	F	1750	mm
Porte-à-faux arrière	G	810	mm
Longueur jusqu'à la face avant des fourches	H	2870	mm
Garde au sol	I	76	mm
Hauteur du plancher	J	790	mm
Hauteur du siège conducteur	K	1295	mm
Hauteur du protège-conducteur	L	2260	mm
Largeur du protège-conducteur	M	1170	mm
Largeur du châssis	N	1420	mm
Largeur du tablier	O	1040	mm
Longueur des fourches	P	1000	mm
Écartement extérieur des fourches	Q	240 / 1000	mm
	R	480	mm
Hauteur plancher du compartiment batterie	1000 x 1200 mm	1930	mm
	1200 x 1000 mm	2134	mm
Largeur d'allée admissible	800 x 1200 mm	2334	mm
	1200 x 1000 mm	2896	mm
Rampe admissible	En charge / À vide	15 / 15	%
Puissance moteur hydraulique		16,8	kWh
Puissance moteur de traction		2 x 7,5	kWh
Contrôle moteur hydraulique	Induction	AC	
Contrôle moteur de traction	Induction	AC	deg
Articulation avant	S	180	deg
Roues avant	Polyuréthane	14 x 8 / 36 x 20	
Roues arrière	Pneus pleins souples	18 x 9 / 46 x 23	
Type batterie		BS 48v 935A	
Dimensions de la batterie		1140 x 820 x 580	mm
Dimensions du compartiment		1140 x 830 x 590	mm
Poids mini / maxi de la batterie		1590 / 1818	kg

Importateur officiel pour la France des marques Bendi, Drexel et Samag



34, rue Henri de Vilmorin - 94400 Vitry-sur-Seine - France
 Tél. +33 (0) 1 84 23 02 25 - Fax +33 (0) 1 84 16 67 06
 info@imh-europe.eu www.imh-europe.eu

